



Ford Kuga 2.0 TDCi 4x4 Titanium



DAL SUO LANCIO NEL 2008 LA FORD KUGA È UNO DEI MODELLI PIÙ RIUSCITI NEL SUO SEGMENTO E SI È IMPOSTA COME CROSSOVER COMPATTA PIÙ VENDUTA IN SVIZZERA NEL 2011. LA SECONDA GENERAZIONE SI PRESENTA SLANCIATA E PIÙ CONFORMISTA DELLA PRIMA, VICEVERSA VANTA UN BAGAGLIAIO ANCORA PIÙ SPAZIOSO.

Positivo

- Veicolo polivalente
- Spazio davanti e dietro
- Volume bagagliaio
- Rapporto prezzo/prestazioni
- Comportamento in marcia
- Livello di comfort

Negativo

- Schermo navigatore piccolo e distante
- Console centrale sovraccarica
- Visibilità limitata
- Consumi relativamente elevati
- Seduta troppo corta del posto guida, poco avvolgente
- Sterzo piuttosto molle

Presentazione

La Ford Kuga è un SUV moderno, che abbina spirito sportivo a comfort e non lascia nulla al caso. Per gli interni ci si è serviti dei noti elementi d'allestimento Ford, e i sedili in pelle conferiscono un tocco di eleganza in più. Nel complesso la rielaborazione convince.

Abitacolo

Lo spazio a bordo è più che abbondante, sia per le gambe che per la testa. Anche dietro i passeggeri viaggiano comodi. La lavorazione è curata. Con 460 litri il bagagliaio è grande e diventa enorme a schienali posteriori ribaltati. Con pochi movimenti si ottiene un piano di carico piatto grazie al fondo regolabile. L'alto livello di comfort, la generosa disponibilità di posto per occupanti e bagagli, la trazione integrale e il carico rimorchiabile di 2,1 t fanno della Kuga una tuttofare robusta.

Comfort

Le sospensioni sono equilibrate, rigide ma assorbenti. Comodi i sedili in pelle opzionali, seppure la seduta sia piuttosto corta e la tenuta laterale non ottimale. Il volante multifunzionale è user-friendly, mentre la console centrale è ingombra di pulsanti. Lo schermo navigatore è piccolo e poco ergonomico. Il comfort è tanto e di serie. Ad esempio, nel quotidiano risulta molto pratico il sensore sotto il paraurti che consente di aprire il portellone del bagagliaio con un movimento del piede.



1



2



3



4

- 1 Cruscotto massiccio, che ricorda quello della Focus, rifiniture curate.
- 2 Bagagliaio da 1653 litri, con superficie di carico piatta e fondo regolabile.
- 3 Seconda fila spaziosa, per i lunghi viaggi il divanetto è ideale per due.
- 4 Turbodiesel forte che offre belle riprese, ma non risparmia sui consumi.

Prestazioni

Il turbodiesel non lesina sulla performance. In combinazione con il cambio a 6 marce e doppia frizione accelera con decisione, sebbene a bassi regimi la risposta del motore arrivi tardiva e ruvida. Il cambio automatico Power-Shift è ben calibrato con il motore e gli innesti sono fluidi. Meno lodevole il consumo, imputabile non da ultimo al peso di ben 1,8 t.

Caratteristiche di marcia

La nuova Kuga sfodera un bel dinamismo ed è gradevole da guidare. Grazie alla trazione 4x4 mantiene una buona traiettoria in curva. Ad andatura sostenuta denota un leggero rollio. Nonostante la mole s'inserisce in curva con precisione ed anche lo sterzo è diretto ma fin troppo assistito considerata la rigidità dell'assetto.

Sicurezza

La dotazione di sicurezza è completa e i numerosi sistemi di assistenza opzionali ricalcano lo stato dell'arte. La Kuga eccelle nel test di frenata, segnando 35.7 metri (100 - 0 km/h). Data la visibilità circolare limitata, i sensori di parcheggio si rivelano un investimento pagante.

Particolarità

0

SCHEDA TECNICA

Motore:

| | |
|----------------------|--------------------|
| Cilindrata | 1997 ccm |
| Cilindri | 4 |
| Valvole per cilindro | 4 |
| Sovralimentazione | si |
| Potenza massima | kW |
| Coppia massima | 340/2000 Nm/rpm |

Trasmissione:

| | |
|----------|-----|
| Cambio | a6 |
| Trazione | 4x4 |

Carrozzeria

| | |
|-----------------------|------------|
| Forma carrozzeria | monovolume |
| Peso vuoto fabbrica | 1778 kg |
| Carico di traino max. | 2100 kg |
| Bagagliaio min. | 456 litri |
| Bagagliaio max. | 1653 litri |

Garanzie

| | |
|----------------------|-------------------|
| Garanzia di fabbrica | 2 anni |
| Garanzia mobilità | illimitata |
| Garanzia antiruggine | 12 anni (condiz.) |

Prezzi

| | |
|--------------|--------------|
| Prezzo base | 42'000.- CHF |
| Auto provata | 50'395.- CHF |

Accessori (lista non esaustiva)

- sistema di navigazione Sony SD
- pacchetto driver assistance
- sedili in pelle
- tetto panoramico
- cerchi in lega 19 pollici

| | |
|--------------------|----------------------------------|
| Pneumatici montati | 235/45R19 Conti Sp.Contact |
| Dimensione minima | 215/65R16 |

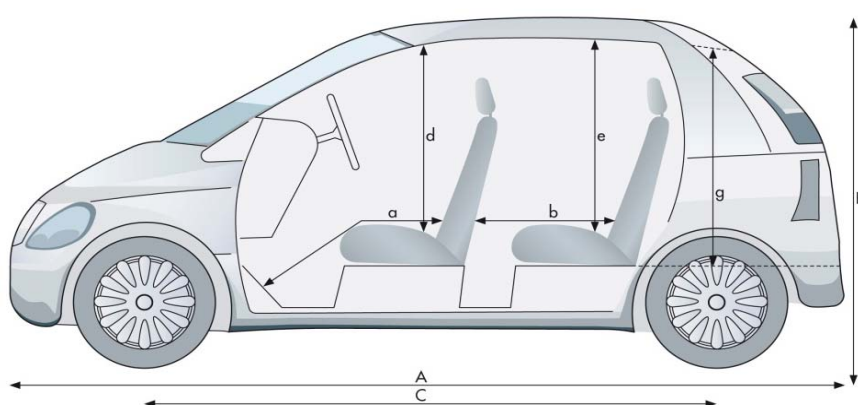

a da / a 88 cm/112 cm

b da / a 62 cm/88 cm

d 105 cm

e 102 cm

g 82 cm

A 452 cm

B 168 cm

C 269 cm

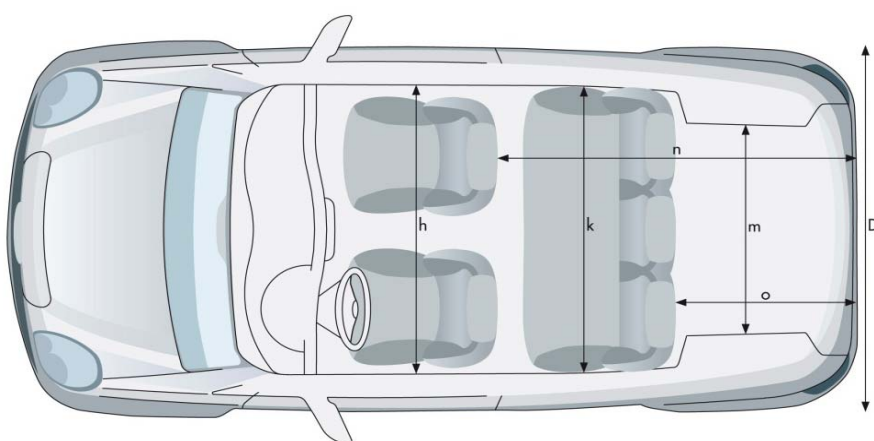

h 147 cm

k 148 cm

m 104 cm

n 170 cm

o 82 cm

D 184 cm

VALORI DEI TEST

Potenza del motore

| | |
|-----------------------------|---------|
| Misurazione potenza TCS | kW |
| Scarto sui dati di fabbrica | +0.0 kW |

Divergenza tachimetro

| | |
|------------|-------------------|
| A 60 km/h | 63 km/h indicati |
| A 80 km/h | 84 km/h indicati |
| A 100 km/h | 104 km/h indicati |
| A 120 km/h | 124 km/h indicati |

Peso

| | |
|-----------------------------|---------|
| Peso vuoto auto provata | 1865 kg |
| Scarto sui dati di fabbrica | +87 kg |
| Carico utile auto provata | 365 kg |

Accelerazione 0 - 100 km/h

| | |
|------------------|--------|
| Dati fabbricante | 10.4 s |
| Misurazione TCS | 10.1 s |

Elasticità (modalità D)

| | |
|---------------|-------|
| 60 - 100 km/h | 5.7 s |
| 80 - 120 km/h | 7.5 s |

Divergenza contachilometri

| | |
|-----------------------|------------|
| Indicazione veicolo | 20'000 m |
| Valore misurato | 19936 m |
| 1000 m effettivi sono | 1003 m ODO |

Spazio di frenata

| | |
|---|-----------------------|
| (Valore medio di 10 frenate a fondo con 100 km/h) | |
| Spazio di frenata | 35.7 m |
| Decelerazione media | 10.8 m/s ² |

Diametro di sterzata

| | |
|---------------------|--------|
| (tra muri) | |
| Sterzata a sinistra | 11.7 m |
| Sterzata a destra | 11.7 m |

Insonorizzazione

| | |
|------------|----------|
| A 60 km/h | 59 dB(A) |
| A 80 km/h | 62 dB(A) |
| A 100 km/h | 66 dB(A) |
| A 120 km/h | 69 dB(A) |

Costi

| | |
|---------------------|----------------|
| Tariffa oraria UFS | CHF 145.- |
| Assistenza gratuita | 0 anni 0 km |

Tagliandi secondo il produttore

| |
|----------|
| 15000 km |
| 12 mesi |

Costi complessivi di manutenzione

| | |
|----------------------|-------------|
| (con 15'000 km/anno) | |
| fino a 180'000 km | CHF 4'536.- |

Costi d'esercizio

| | |
|--------------------|-------------|
| Con 10'000 km/anno | 1.07 CHF/km |
| Con 15'000 km/anno | 0.81 CHF/km |
| Con 30'000 km/anno | 0.55 CHF/km |

Ambiente

| | | | |
|--------------------------------|--------|-------------|--------|
| Consumo normalizzato (l/100km) | | | |
| | urbano | extraurbano | totale |
| Fabbrica | 7.4 | 5.5 | 6.2 |
| TCS | 0 | 0 | 0 |

Consumo nel test

7.6 l/100 km

Emissioni CO₂

| | |
|-------------------|----------|
| Dati fabbrica | 162 g/km |
| Misurazione TCS | 0 g/km |
| Valore medio CH | 153 g/km |
| Etichetta energia | D |

Visibilità circolare

| | | |
|--------------|------------|---------|
| Parcheggiare | anteriore | 1.51 m |
| | posteriore | 7.80 m |
| Visibilità | anteriore | 3.50 m |
| | posteriore | 14.80 m |

VALUTAZIONE TCS

| | |
|------------------------|-------|
| Equipaggiamento | ★★★★★ |
| Dotazione di sicurezza | ★★★★★ |
| Costi dei servizi | ★★★★☆ |
| Rumorosità interna | ★★★★☆ |
| Visibilità circolare | ★★★☆☆ |

| | |
|-------------------------|-------|
| Spazio di frenata | ★★★★★ |
| Consumo norm.fabbrica | ☆☆☆☆☆ |
| Consumo norm. test | ★★★★☆ |
| Consumo veicolo testato | ★★★☆☆ |

TABELLA COMPARATIVA

| | FORD | MAZDA | RENAULT | VW |
|--|--|---|--|---|
| | Kuga 4x4 2.0 TDCi Titanium Aut. | CX-5 2.2 D AWD Revolution Aut. | Koleos 2.0 dCi 4x4 Exception Aut. | Tiguan 2.0 TDI 4M Sp.&Style Aut. |
| Prezzo (CHF) | 42'000.- | 44'100.- | 42'600.- | 43'800.- |
| Cilindrata (cm3) | 1997 | 2191 | 1995 | 1968 |
| Potenza (kW/CV) | 120/163 | 129/175 | 110/150 | 130/177 |
| Coppia massima (Nm/min) | 340/2000 | 420/2000 | 320/2000 | 380/1750 |
| Consumo complessivo 1999/100/EG (l/100km) | 6.2(1) D(2) | 5.5(1) B(2) | 7.1(1) E(2) | 6.0(1) C(2) |
| Rumore interno a 120 km/h (dBA) | 69 | 68(5) | 68(6) | 69(7) |
| Costi d'esercizio (CHF/km) (3) | 0.81 | 0.84 | 0.84 | 0.83 |
| Valutazione costi dei servizi (4) | ★★★★☆ | ★★★☆☆ | ★★★☆☆ | ★★★★☆ |
| Test Touring (numero/anno) | 18/2013 | 17/2012(5) | 15/2008(6) | 6/2008(7) |

(1) dati dell'importatore

(2) efficienza energetica secondo l'importatore

(3) con 15'000 km/anno

(4) costi totali per 180'000 km con percorrenza annua di 15'000 km

(5) Mazda CX-5 2.2 D Revolution