



# Volvo V40 Geartronic Momentum



**BEL MIX DI SPORTIVITÀ E RAZIONALITÀ: LA NUOVA VOLVO OFFRE UN DESIGN SVECCHIATO, MOTORIZZAZIONE E TECNOLOGIE DI SICUREZZA D'AVANGUARDIA. FRA I TANTI SISTEMI D'ASSISTENZA LA V40 OFFRE DI SERIE L'AIRBAG PEDONI, PRIMA FRA TUTTE LE CASE AUTOMOBILISTICHE DEL MONDO.**

## Positivo

- Design più sinuoso e dinamico
- Turbodiesel 5 cilindri a risposta immediata
- Agile e sportiveggiante in marcia
- Materiali e finiture pregiati
- Ottima dotazione di sicurezza e comfort
- Prestazioni di garanzia e servizio impeccabili

## Negativo

- Abitabilità posteriore un po' sacrificata
- Bagagliaio al limite inferiore del segmento
- Visibilità posteriore limitata
- Manovrabilità, ampio diametro di sterzata
- Comfort di guida risente dell'assetto sportivo
- Gran numero di pulsanti a cui abituarsi

## Presentazione

La V40 è una svedese che non si era mai vista prima, dinamica e inconfondibile. Unisce personalità e classe, che trapelano dalle sue linee fluide eppure compatte. Sobri gli interni, tipicamente Volvo, con materiali di qualità e lavorazione solida.

## Abitacolo

Salvo lo spazio per la testa davanti l'abitabilità è buona, mentre il divano posteriore è praticamente per due, ma di statura non troppo alta soprattutto se si opta per il tetto panoramico. Il bagagliaio è appena nella norma e sconta la linea discendente da coupé. Ribaltando gli schienali si ottiene una superficie di carico piatta e, volendo trasportare degli oggetti lunghi si gradirà la possibilità di ribaltare lo schienale del passeggero anteriore. Materiali pregiati e strumentazione ergonomica.

## Comfort

Le sospensioni regalano abbastanza comfort e sono in linea con le doti sportive della V40. L'assetto soddisfa vocazioni più corsaiole, complice la gommatura da 18". Chi predilige il comfort avrà da ridire dell'assetto, che non è dei più morbidi, soprattutto se i viaggi si fanno più lunghi. Gradirà invece i sedili in pelle regolabili a volontà, comodi ma non molto avvolgenti. L'insonorizzazione poi è eccellente. In fatto di comfort la V40 riceve, nell'allestimento Momentum, il voto «ottimo».



1



2



3



4

- 1 Materiali pregiati e lavorazione solida degli interni.
- 2 Sedili regolabili a volontà, comodissimi sui lunghi tragitti.
- 3 Turbodiesel dalle grandi riprese, fluido quanto parsimonioso.
- 4 Imboccatura alta del bagagliaio, non enorme ma sufficiente per l'uso quotidiano.

### Prestazioni

Turbo e cinque cilindri offrono il meglio che ci si può attendere da un motore diesel: reattivo e potente, con progressioni spontanee. Nonostante il peso considerevole la nuova Volvo sfodera una grinta sorprendente e arriva da 0 a 100 km/h in soli 8.1 secondi. Il cambio automatico a 6 marce è docile e ben sintonizzato, sia in modalità normale che sportiva. Anche nei consumi la V40 non ha nulla da temere, mettendo a segno ottimi 5.5 l per 100 km.

### Caratteristiche di marcia

In combinazione con il telaio sportivo opzionale la V40 offre belle esperienze di guida; tiene bene la traiettoria, ha uno sterzo comunicativo e grazie alla trazione anteriore si sfilia egregiamente dalle curve. Il volante è impostabile in tre modalità; garantisce una guida precisa ed un buon feeling con la strada.

### Sicurezza

La dotazione di sicurezza, già di serie «eccellente», diventano di assoluto livello con i numerosi dispositivi a pagamento (vedi al capitolo «Particolarità»). Nei test la V40 convince con uno spazio di frenata di 34.9 metri, sebbene la visibilità posteriore risulti limitata.

### Particolarità

Da sempre attenta alla sicurezza, la Volvo si è superata nella concezione della V40: offre di serie il sistema «City-Safety» e, prima mondiale, l'airbag pedoni. Il cliente può circondarsi di una pletera di sistemi, che naturalmente hanno il loro prezzo ma funzionano egregiamente. La V40 non compete certo nella classe «economica», però non lesina sulle prestazioni di servizio e garanzia, generose.

## SCHEDA TECNICA

### Motore

Cilindrata	1984 ccm
Cilindri	5
Valvole per cilindro	4
Sovralimentazione	si
Potenza massima	130 kW
Coppia massima	400/1750 Nm/rpm

### Trasmissione

Cambio	a6
Trazione	anteriore

### Carrozzeria

Forma carrozzeria	berlina
Peso vuoto dichiarato	1498 kg
Carico di traino max.	1500 kg
Bagagliaio min.	335 litri
Bagagliaio max.	1032 litri

### Garanzie

Garanzia di fabbrica	5 anni/150'000km
Garanzia mobilità	5 anni
Garanzia antiruggine	12 anni (condiz.)

### Prezzi

Prezzo base	41'950.- CHF
Prezzo veicolo provato	59'950.- CHF

### Accessori (lista non esaustiva)

- Driver Support Pack
- Business Professional Pack 2
- Winter & Light Pack
- Cerchi in lega 18" TARANIS
- Driving Dynamics Pack

Pneumatici montati	225/40R18 Michelin Pilot
Dimensione minima	205/55 R16

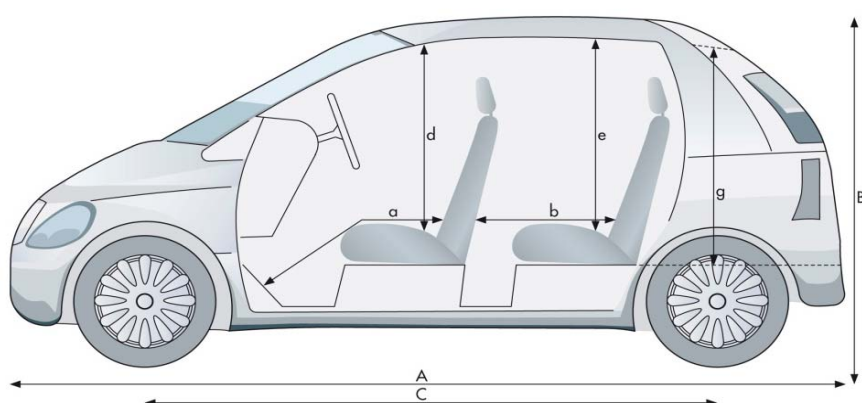

**a** da / a 87 cm/112 cm

**b** da / a 62 cm/88 cm

**d** 101 cm

**e** 93 cm

**g** 68 cm

**A** 437 cm

**B** 144 cm

**C** 265 cm

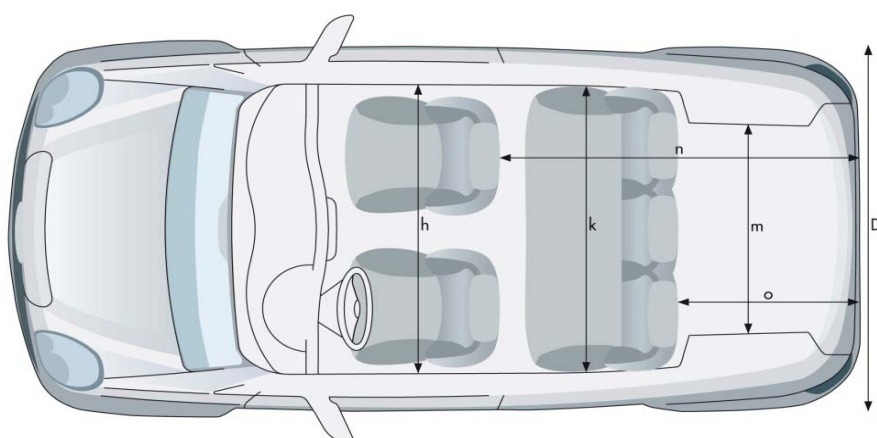

**h** 150 cm

**k** 146 cm

**m** 96 cm

**n** 151 cm

**o** 76 cm

**D** 180 cm

## VALORI DEI TEST

### Potenza del motore

Misurazione potenza TCS 130 kW  
Divergenza risp.dati fabbrica +0.0 kW

### Divergenza tachimetro

A 60 km/h 62 km/h indicati  
A 80 km/h 82 km/h indicati  
A 100 km/h 102 km/h indicati  
A 120 km/h 122 km/h indicati

### Peso

Peso vuoto veicolo provato 1655 kg  
Divergenza risp. dati fabbrica +157 kg  
Carico utile veicolo provato 385 kg

### Accelerazione 0 - 100 km/h

Dati fabbricante 8.3 s  
Misurazione TCS 8.1 s

### Elasticità (modalità D)

60 - 100 km/h 4.5 s  
80 - 120 km/h 5.9 s

### Divergenza contachilometri

Indicazione veicolo 20'000 m  
Valore misurato 20447 m  
1000 m effettivi sono 978 m odo

### Spazio di frenata

(Valore medio di 10 frenate a fondo  
con 100 km/h)  
Spazio di frenata 34.9 m  
Decelerazione media 11.0 m/s<sup>2</sup>

### Diametro di sterzata

(tra muri)  
Sterzata a sinistra 12.8 m  
Sterzata a destra 12.8 m

### Insonorizzazione

A 60 km/h 59 dB(A)  
A 80 km/h 62 dB(A)  
A 100 km/h 65 dB(A)  
A 120 km/h 68 dB(A)

### Costi

Tariffa oraria conf. UFS CHF 145.-  
Service gratuito 10 anni  
150'000 km

Tagliandi secondo il produttore

km  
mesi

### Costi complessivi di manutenzione

(con 15'000 km/anno)  
fino a 180'000 km CHF 3'347.-

### Costi d'esercizio

Con 10'000 km/anno 1.03 CHF/km  
Con 15'000 km/anno 0.77 CHF/km  
Con 30'000 km/anno 0.51 CHF/km

### Ambiente

#### Consumo normalizzato (l/100km)

	urbano	extraurbano	misto
Fabbrica	6.9	4.3	5.2
TCS	0	0	0

Consumo nel test 6.1 l/100 km

### Emissioni CO<sub>2</sub>

Dati fabbrica 136 g/km  
Misurazione TCS 0 g/km  
Valore medio CH 159 g/km  
Etichetta energia B

### Visibilità circolare

Parcheggiare	anteriore	1.48 m
	posteriore	6.25 m
Visibilità	anteriore	3.70 m
	posteriore	12.85 m

## VALUTAZIONE TCS

Equipaggiamento ★★★★★  
Dotazione di sicurezza ★★★★★  
Costi dei servizi ★★★★★  
Rumorosità interna ★★★★★  
Visibilità circolare ★★★☆☆

Spazio di frenata ★★★★★  
Consumo norm.dichiar. ★★★★★☆  
Consumo norm. test ★★★★★☆  
Consumo auto in prova ★★★★★☆

## TABELLA COMPARATIVA

	VOLVO	ALFA ROMEO	AUDI	BMW
	<b>V40 D4 2.0 Momentum</b>	<b>Giulietta 2.0 JTDM Distinctive</b>	<b>A3 2.0 TDI Ambiente</b>	<b>1er 120d 0</b>
Prezzo (CHF)	41'950.-	39'100.-	42'500.-	43'100.-
Cilindrata (cm <sup>3</sup> )	1984	1956	1968	1995
Potenza (kW/CV)	130/177	125/170	125/170	135/184
Coppia massima (Nm/rpm)	400/1750	350/1750	350/1750	380/1750
Consumo complessivo 1999/100/EG (l/100km)	5.2 B(2)	4.5(1) A(2)	5.0(1) B(2)	4.5(1) A(2)
Rumore interno a 120 km/h (dBA)	68	70(5)	0	70(6)
Costi d'esercizio (CHF/km) (3)	0.77	0.73	0.77	0.77
Valutazione costi dei servizi (4)	★★★★★	★★★★☆	★★★★★	★★★★★
Test Touring (numero/anno)	19/2012	18/2010(5)	0	2008(6)

(1) dato secondo l'importatore

(2) efficienza energetica secondo l'importatore

(3) con 15'000 km/anno

(4) costi complessivi per 180'000 km con una percorrenza annua di 15'000 km

(5) Alfa Romeo Giulietta 1.4 T