



# Toyota Yaris 1.4 D-4D Luna



LA NUOVA TOYOTA YARIS DI TERZA GENERAZIONE È PRODOTTA IN FRANCIA. PIÙ LUNGA DI DIECI CENTIMETRI RISPETTO ALLA VERSIONE PRECEDENTE, LA VETTURA VANTA ANCHE UN PASSO MAGGIORE DI CINQUE CENTIMETRI. LA GAMMA DI MODELLI INCLUDE CINQUE DIVERSI ALLESTIMENTI E, COME MOTORIZZAZIONI, DUE PROPULSORI A BENZINA E UN MOTORE DIESEL.

#### Positivo

- Motore turbodiesel potente e con buona ripresa
- Consumi ultraridotti
- Spaziosa davanti e dietro
- Comportamento grazie all'ottima taratura del telaio
- Sistema multimediale con funzioni all'avanguardia
- Equipaggiamento di sicurezza completo

#### Negativo

- Bagagliaio senza la modularità del modello precedente
- Prezzo di listino elevato
- Estrema rumorosità del vento su tratti autostradali
- Le marce 5/6 sono leggermente troppo lunghe
- Sistema start/stop assente
- Scelta dei materiali interni non sempre convincente

#### Presentazione:

Sebbene la nuova Yaris abbia un grazioso frontale con fari dal design moderno e un profilo cuneiforme con linee laterali ascendenti, tutto sommato il look è discreto e poco appariscente. Rispetto al modello uscente, gli interni sono migliorati in fatto di praticità di utilizzo, ma sono poco accattivanti nel look.

#### Abitacolo:

Cresciuta di dimensioni (lunghezza 10 cm, passo 5 cm), la nuova Yaris è spaziosa per una citycar. Anche i sedili posteriori consentono ad almeno due passeggeri di viaggiare comodi. Nella configurazione normale e con schienali ribattati, il bagagliaio offre una buona volumetria, ma è incomprensibile come la Toyota abbia potuto rinunciare all'accattivante modularità (sedili posteriori spostabili e ribaltabili verso l'alto) del modello precedente. Graditi, invece, i numerosi vani portaoggetti. Il nuovo cruscotto ha una strumentazione chiara e vanta, con Toyota Touch, un sistema multimediale di serie facile da utilizzare e tecnicamente all'avanguardia.

#### Comfort:

Le sospensioni sono equilibrate e garantiscono una buona stabilità, senza compromettere il comportamento della vettura. Contribuiscono al comfort di guida, tutto sommato piacevole, anche i sedili sufficientemente spaziosi e ben profilati. Il motore si fa sentire, ma senza risultare eccessivo. Dà più fastidio il forte rumore del vento che si avverte durante i viaggi in autostrada. L'equipaggiamento di serie è buono per una city-car, ma non eccezionale se si considera il prezzo di listino (cfr. anche il punto Particolarità).



1



2



3



4

- 1 Nella nuova Yaris, la strumentazione è per la prima volta posizionata davanti al guidatore.
- 2 Il potente motore turbodiesel da 1.4 litri convince in fatto di prestazioni e consumi.
- 3 Il sistema multimediale di serie Toyota Touch, con funzioni all'avanguardia e massima semplicità di utilizzo.
- 4 Sedili posteriori ospitano due persone in assoluta comodità.

#### **Prestazioni:**

La «piccola» turbodiesel convince per la sua potente ripresa, l'accelerazione spontanea e anche per la sua maneggevolezza. Vista la cilindrata, le prestazioni sono notevoli. Il cambio a 6 marce non risponde appieno alle potenzialità del motore. Le marce 5/6 sono «ecologiche» e leggermente troppo lunghe, il che, a vettura carica, richiede un frequente cambio di rapporti. Su strada, il motore di ultimissima generazione conferma i consumi estremamente parsimoniosi indicati dal costruttore. È senz'altro possibile tenere i consumi al di sotto dei 4 litri.

#### **Caratteristiche di marcia:**

Il telaio della Yaris ha una taratura invidiabile: è agile, scattante e garantisce un comportamento sicuro. Lo sterzo è diretto, lavora con precisione e risponde sufficientemente bene. Tra i punti di forza della Yaris ci sono anche la sua maneggevolezza, la visibilità e la facilità di manovra.

#### **Sicurezza:**

L'equipaggiamento di sicurezza è completo e si aggiudica il punteggio «ottimo». Anche al test di frenata la vettura raggiunge il massimo dei voti (spazio di frenata di 36.6 metri). Al test Euro NCAP, la nuova Yaris conquista le tanto agognate 5 stelle.

#### **Particolarità:**

Visto il prezzo di listino (CHF 26'250.-), gli alzacristalli elettrici posteriori, i cerchi in alluminio, l'accensione automatica dei fari diurni e i fari antinebbia nella versione Luna dovrebbero essere di serie.

## SCHEDA TECNICA

### Motore:

Cilindrata	1364 ccm
Cilindri	4
Valvole per cilindro	2
Sovralimentazione	si
Potenza massima	66 kW
Coppia massima	205/1800 Nm/min

### Trasmissione:

Cambio	m6
Trazione	anteriore

### Carrozzeria:

Forma carrozzeria	berlina
Peso vuoto fabbricante	1190 kg
Carico di traino max.	1050 kg
Bagagliaio min.	286 litri
Bagagliaio max.	768 litri

### Garanzie:

Garanzia di fabbrica	3 anni/100'000
Garanzia mobilità	3 anni/100'000
Garanzia antiruggine	12 anni (con condizioni)

### Prezzi:

Prezzo base	26'250.- CHF
Prezzo auto testata	27'630.- CHF

### Accessori (selezione):

- navigatore Toyota Touch & Go
- vernice metallizzata
- 
- 
- 

Pneumatici montati	175/65R15 Dunlop
Dimensione minima	SP Sport 175/70R14

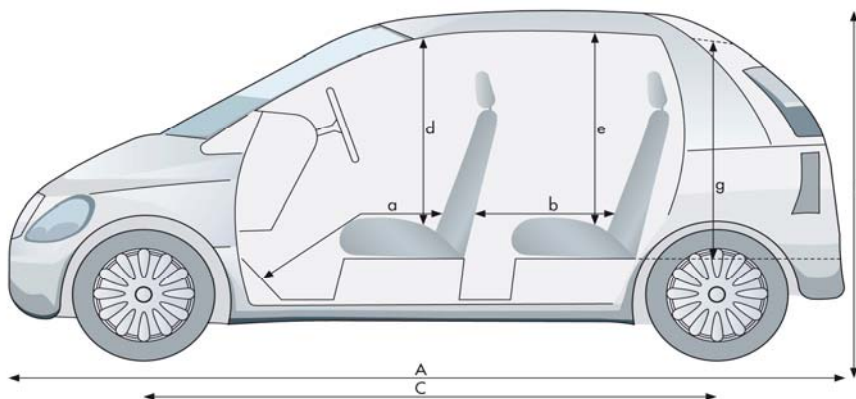

a da / a 89 cm/110 cm

b da / a 60 cm/85 cm

d 106 cm

e 93 cm

g 78 cm

A 389 cm

B 151 cm

C 251 cm

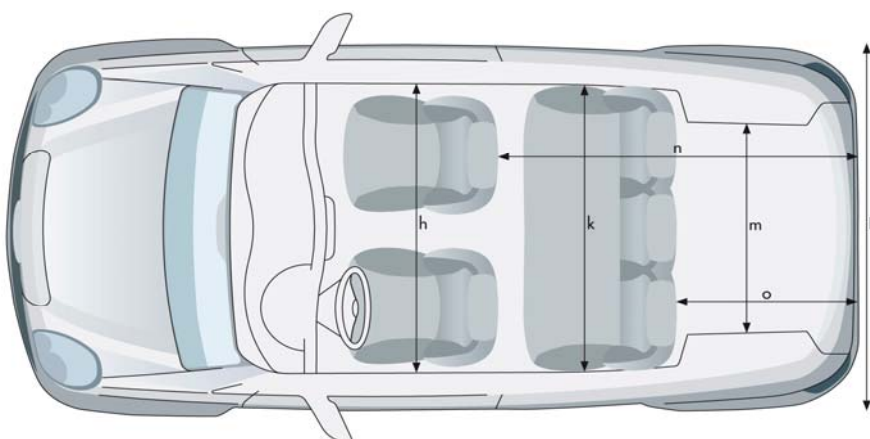

h 140 cm

k 139 cm

m 100 cm

n 138 cm

o 61 cm

D 170 cm

## VALORI DEI TEST

### Potenza del motore

Misurazione potenza TCS 69.6 kW  
Scarto sui dati fabbrica +3.6 kW

### Divergenza tachimetro

A 60 km/h	64 km/h indicati
A 80 km/h	85 km/h indicati
A 100 km/h	105 km/h indicati
A 120 km/h	126 km/h indicati

### Peso

Peso vuoto veicolo prova 1185 kg  
Scarto sui dati fabbrica -5 kg  
Carico utile auto provata 340 kg

### Accelerazione 0 - 100 km/h

Dati fabbricante 10.8 s  
Misurazione TCS 10.7 s

### Elasticità (in 4a)

60 - 100 km/h	7.2 s
80 - 120 km/h	8.3 s

### Divergenza contachilometri

Indicazione veicolo	20'000 m
Valore misurato	20350 m
1000 m effettivi sono	983 m Tacho

### Spazio di frenata

(Valore medio di 10 frenate a fondo con 100 km/h)

Spazio di frenata	36.6 m
Ritardo medio	10.6 m/s <sup>2</sup>

### Diametro di sterzata

(tra muri)

Sterzata a sinistra	10.3 m
Sterzata a destra	10.4 m

### Insonorizzazione

A 60 km/h	61 dB(A)
A 80 km/h	64 dB(A)
A 100 km/h	67 dB(A)
A 120 km/h	71 dB(A)

### Costi

Tariffa oraria secondo UF: CHF 145.-  
Assistenza gratuita 3 anni  
45000km

### Tagliando secondo il produttore

15000 km  
12 mesi

### Costi complessivi di manutenzione

(con 15'000 km/anno)  
fino a 180'000 km CHF 4357.-

### Costi d'esercizio

Con 10'000 km/anno	0.76 CHF/km
Con 15'000 km/anno	0.58 CHF/km
Con 30'000 km/anno	0.39 CHF/km

### Ambiente

Consumo normalizzato (l/100km)

	urbano	extraurbano	totale
Fabbrica	4.8	3.5	3.9
TCS	4.8	3.4	3.9

Consumo nel test 4.8 l/100 km

### Emissioni CO<sub>2</sub>

Dati fabbrica	104 g/km
Messung TCS	104 g/km
Valore medio CH	159 g/km
Etichetta energia	A

### Visibilità circolare

Parcheggiare	anteriore	1.08 m
	posteriore	3.70 m
Visibilità	anteriore	3.06 m
	posteriore	7.24 m

## VALUTAZIONE TCS

Equipaggiamento	★★★★☆
Dotazione di sicurezza	★★★★★
Costi dei servizi	★★★★☆
Rumorosità interna	★★★★☆
Visibilità circolare	★★★★☆

Spazio di frenata	★★★★★
Consumo norm. fabbrica	★★★★☆
Consumo norm. test	★★★★☆
Consumo auto testata	★★★★☆

TABELLA COMPARATIVA

	TOYOTA	FORD	RENAULT	SEAT
	<b>Yaris 1.4 D-4D Luna</b>	<b>Fiesta 1.6 TDCi Trend</b>	<b>Clio 1.5 dCi Night &amp; Day</b>	<b>Ibiza 1.6 TDI Style</b>
<b>Prezzo (CHF)</b>	26'250.-	24'700.-	24'500.-	25'600.-
<b>Cilindrata (cm<sup>3</sup>)</b>	1364	1560	1461	1598
<b>Potenza (kW/CV)</b>	66/90	70/95	65/90	66/90
<b>Coppia massima (Nm/min)</b>	205/1800	205/1750	200/1750	230/1500
<b>Consumo complessivo 1999/100/EG (l/100km)</b>	3.9 A(2)	3.7(1) A(2)	3.6(1) A(2)	4.2(1) A(2)
<b>Rumore interno a 120 km/h (dBA)</b>	71	73(5)	70(6)	71(7)
<b>Costi d'esercizio (CHF/km) (3)</b>	0.58	0.58	0.57	0.58
<b>Valutazione Costi dei servizi (4)</b>	★★★★☆	★★★☆☆	★★★★☆	★★★★★
<b>Test Touring (numero/anno)</b>	3/2012	20/2008(5)	20/2005(6)	16/2008(7)

(1) dati secondo l'importatore

(2) efficienza energetica secondo l'importatore

(3) con 15'000 km/anno

(4) costi complessivi su 180'000 km con una percorrenza annua di 15'000 km

(5) Ford Fiesta 1.6 Titanium

(6) Renault Clio 1.5 dCi

(7) Seat Ibiza 1.4 Stylance